

Diferenciais da Empilhadeira L 320 GT:

- Pontos de lubrificação que garantem maior durabilidade;
- Buchas em todas articulações proporcionando fácil manuseio e custo reduzido;
- Aumento da vida útil graças ao pistão superdimensionado;
- Fixação do tambor por cinta-catraca, agilidade na trava do tambor;
- Equipamento 100% reparável;
- Torre Simples;
- Excelente custo x benefício;
- Opcionais: Elevação eletro-hidráulica (AC ou CC) e freio de estacionamento sob consulta.

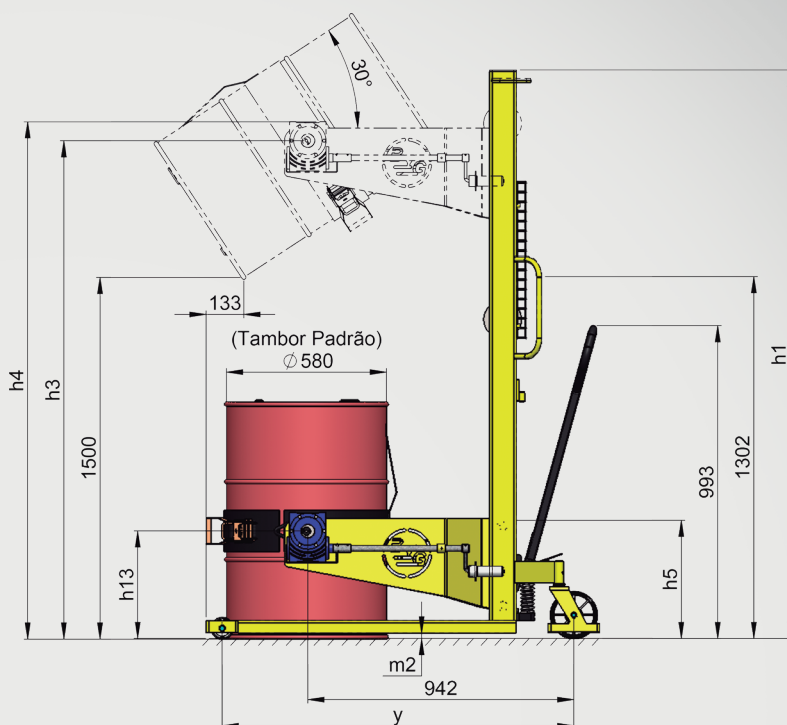
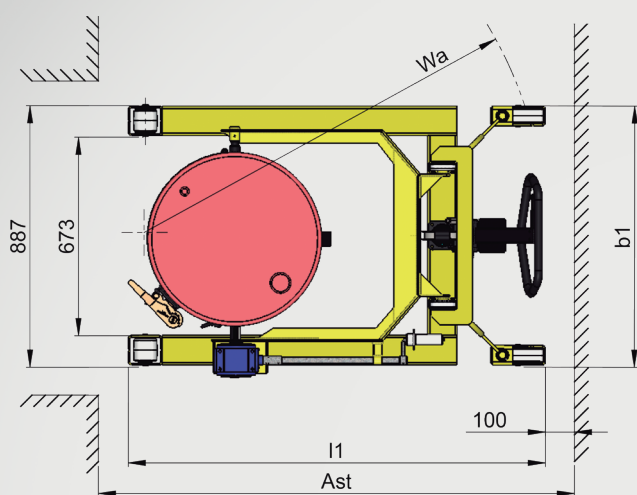

BYG L 320 GT

Especificações Técnicas

Características

Capacidade de carga		300 kg
Peso do equipamento		165 kg
Centro de gravidade	C	690 mm
Elevação		Manual
Tração		Manual
Largura interna de patolas		673 mm
Largura total	B1	890 mm
Diâmetro útil da cinta para tambor		580 mm
Distância entre eixos	Y	1265 mm
Comprimento total	L1	1420 mm

Rodas

Tipo de rodagem		Nylon
Roda direcional		Ø170 x 48 mm
Roda de carga		Ø80 x 76 mm

Dimensões

Altura do mastro	H1	2050 mm
Altura máxima de elevação do carro	H4	2080 mm
Altura máxima de elevação (centro de giro)	H3	1950 mm
Altura mínima de elevação (centro de giro)	H13	380 mm
Altura mínima e máxima da manivela	H5	420 ~ 2050 mm
Altura do piso, no centro da distância Y	M2	22 mm
Largura mínima do corredor	Ast	1620 mm
Raio de giro	Wa	1365 mm
Redutor manual (relação)		1:42
Tambor padrão		Ø580 x 820 mm

Especificações técnicas sujeitas a mudanças sem aviso prévio.
Novembro/2023 - Rev. 0



BYG Transequip - Movimenta a sua Carga
+55 (11) 3583-1312
 byg@byg.com.br -

Rua Vereador Joao Cardoso, 02
 07793-240
 Cajamar - SP
 @bygtransequip