

CAPACIDADE



3.000 kg

RODAS



Dupla de Nylon
Opcional: Ferro/PU

ACABAMENTO



Aço Carbono
Sob consulta: Galvanizado
Sob consulta: Inox

ESPECIFICAÇÕES TÉCNICAS

CARACTERÍSTICAS	RH 3.0
Capacidade de carga	3.000 kg
Peso do equipamento	55 kg
RODAS	
Roda direcional	Ø 173 x 57 mm
Roda estrutural	Ø 85 x 53 mm
DIMENSÕES	
Largura total	380 mm
Comprimento total	560 mm
Altura total	1.160 mm
Ângulo total de dirigibilidade	180°
Raio de recuo do centro do engate	220 mm



DIFERENCIAIS

- ✓ Buchas em todas articulações proporcionando fácil manutenção e custo reduzido;
- ✓ Aumento da vida útil graças ao pistão superdimensionado;
- ✓ Equipamento 100% reparável.
- ✓ Reboca qualquer tipo de carga dentro de sua capacidade, desde que a mesma contenha um ponto de rodagem para ser transportada;
- ✓ Largamente utilizado nas indústrias para transporte de tonéis, bobinas de papel e carretéis de tecido.

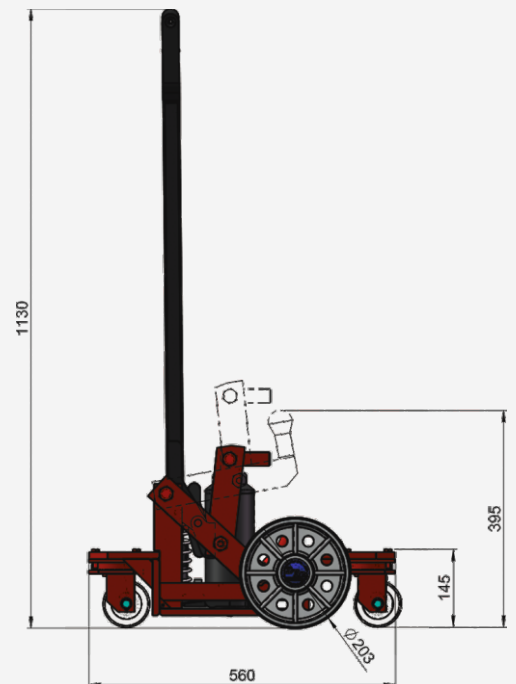
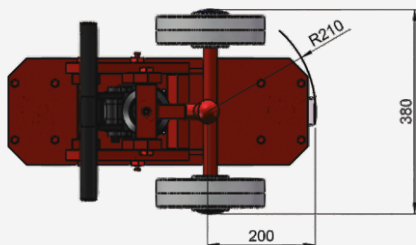

Especificações técnicas sujeitas a mudanças sem aviso prévio.
Maio/2026 - Rev. 0

